

# MANUALE D'USO E MANUTENZIONE

## STABILIA PLUS



NORMATIVA  
**EUROPEA UNI EN 131-7**  
Prodotto testato in conformità  
alla Normativa Europea **EN 131-7**





**AVVERTENZA:**

**Prestare particolare attenzione durante la chiusura e l'apertura dello sgabello per evitare lo schiacciamento delle dita.**

**MANUALE D'USO E MANUTENZIONE**

Il documento deve sempre accompagnare il prodotto ed essere esibito in caso di controllo da parte degli organi preposti.

**ATTESTAZIONE DI CONFORMITA'**

S.T.P. S.r.l. dichiara gli sgabelli sono costruiti in conformità alla normativa Europea EN 131-7.

**GARANZIA:**

Gli sgabelli sono garantiti 5 anni per tutti i difetti di fabbricazione.

Il fabbricante declina ogni responsabilità in caso di:

- Utilizzo di parti e/o componenti diversi da quelli originali.
- Impiego in condizioni non previste.
- Cattiva e/o carente manutenzione.

Inoltre:

- La garanzia decade automaticamente se non è possibile risalire alla data di fabbricazione
- La garanzia non si applica alle parti soggette ad usura da utilizzo, né a componenti modificati, trasformati, riparati da terzi e comunque non rispondenti all'originale.
- La garanzia è limitata agli elementi riconosciuti difettosi dal fabbricante.
- Il fabbricante declina ogni responsabilità in caso di utilizzo di componenti non originali.

## **ISTRUZIONI PER L'UTENTE**

### **PRIMA DELL'UTILIZZO**

- a) Assicurarsi di essere sufficientemente in grado di utilizzare lo sgabello. Alcune condizioni mediche, l'uso di medicine e l'abuso di alcool o droghe possono rendere insicuro l'uso della scala.
- b) Quando si trasportano oggetti sul portapacchi o su camion assicurarsi che siano posizionate correttamente al fine di evitare danni.
- c) Controllare lo sgabello dopo la consegna e prima dell'uso, accertando la buona condizione ed il corretto funzionamento di tutte le parti.
- d) Ogni volta che si utilizza lo sgabello controllare visivamente che non sia danneggiato e che sia sicuro per l'utilizzo.
- e) Per gli utenti professionisti è richiesta l'ispezione periodica dello sgabello.
- f) Assicurarsi che lo sgabello sia adatto al lavoro che si deve svolgere.
- g) Non usare uno sgabello danneggiato.
- h) Rimuovere dallo sgabello qualsiasi contaminazione, come pittura bagnata, fango, olio o neve.
- i) Prima di utilizzare lo sgabello bisogna effettuare una valutazione dei rischi, tenendo conto delle norme vigenti nel paese di utilizzo.

### **COLLOCAMENTO E INSTALLAZIONE DELLO SGABELLO**

- 1. Lo sgabello dovrà essere posizionato in posizione corretta, alla massima apertura.
- 2. Lo sgabello deve poggiare su superficie uniforme e stabile.
- 3. Lo sgabello non deve mai essere riposizionato stazionandoci sopra.
- 4. Quando si posiziona lo sgabello assicurarsi di non urtare pedoni, veicoli o porte.
- 5. Valutare possibili rischi elettrici nell'area di lavoro, come, ad esempio, cavi sospesi o apparecchi elettrici.
- 6. Lo sgabello deve appoggiare su propri piedi e non su gradini.
- 7. Quando si posiziona lo sgabello accertarsi di non urtare pedoni, veicoli o porte. Fissare porte (non uscite d'emergenza) e finestre dove possibile nell'area di lavoro.
- 8. Non posizionare lo sgabello su superfici scivolose o sdruciolevoli (come ad esempio ghiaccio, pavimenti scivolosi oppure superfici eccessivamente contaminate), senza prima aver preso misure adeguate per prevenire che la stessa possa scivolare.

## UTILIZZO DELLO SGABELLO

- 1 – non superare la portata massima prevista (kg 150).
- 2 – non andare oltre la massima altezza consentita (piattaforma). Durante lo svolgimento del lavoro entrambi i piedi devono essere posizionati sulla pedana o sullo stesso gradino.
- 3 – non usare sgabelli per accedere ad un altro livello.
- 4 – collocare lo sgabello in esatta corrispondenza del punto dove si deve operare. L'operatore deve salire ed operare con il corpo in posizione centrale rispetto ai gradini.
- 5 – gli sgabelli devono essere utilizzati per lavori leggeri e di breve durata.
- 6 – non usare lo sgabello in ambiente esterno con avverse condizioni atmosferiche, come in presenza di forte vento.
- 7 – fare attenzione che bambini non giochino sullo sgabello.
- 8 – se possibile fissare porta e finestre (non uscite di emergenza) presenti nell'area di lavoro.
- 9 – salire e scendere dallo sgabello solo frontalmente, rivolti verso la parte alta dello stesso.
- 10 – non girarsi mai durante la salita e la discesa dallo sgabello.
- 11 – non utilizzare lo sgabello come un ponte.
- 12 – indossare scarpe adeguate quando si utilizza lo sgabello.
- 13 – evitare eccessivi carichi laterali come, ad esempio, perforazione di mattoni e calcestruzzi.
- 14 – non sostare lunghi periodi sullo sgabello (la stanchezza è pericolosa).
- 15 – portate con voi sullo sgabello solo attrezzi leggeri e facili da maneggiare.

## MONTAGGIO

1. INSTALLARE L'ALLARGATORE SUL POSTERIORE AVVITANDOLO TRAMITE LE VITI IN DOTAZIONE.



2. MONTARE IL POSTERIORE SOTTO LA PEDANA, AVVITANDOLO ALLA PIASTRA APPLICATA SULLA PEDANA (CERCHIO BLU), TRAMITE LE VITI IN DOTAZIONE.

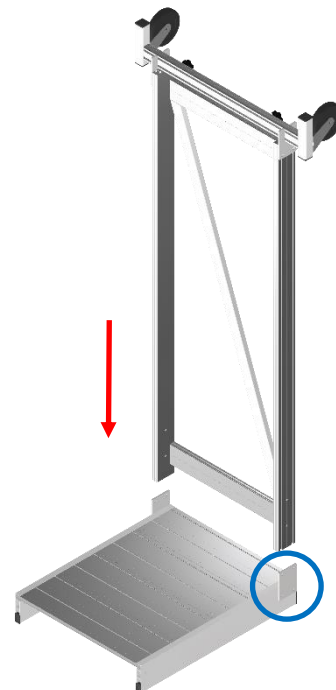

3. MONTARE LA SCALA DI SALITA SULLA PEDANA, INSERENDO LA FUSIONE A 60° NEL PROFILO DEL PARAPIEDE (CERCHIO BLU), TRAMITE LE VITI IN DOTAZIONE.

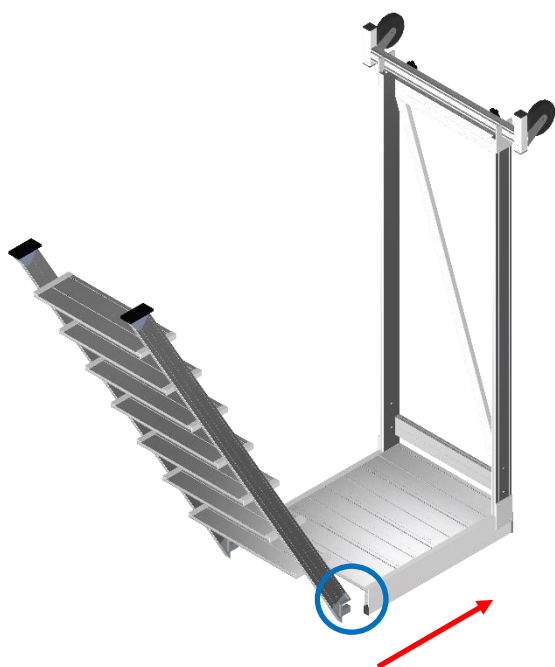

4. MONTARE I DUE SOSTEGNI DEL DISPOSITIVO ALZA SCALA, SULL'ALZA-SCALA. SUCCESSIVAMENTE MONTARE IL DISPOSITIVO ALZA-SCALA SOTTO LA SCALA DI SALITA, SVVITANDOLO AI FORI POSTI APPOSITAMENTE SUI MONTANTI.



5. MONTARE LE DUE ASTE LATERALI



6. MONTARE IL PARAPETTO, AVVITANDOLO ALL'ESTERNO DEI MONTANTI DI POSTERIORE E SCALA DI SALITA (CERCHI BLU), TRAMITE LE VITI IN DOTAZIONE.

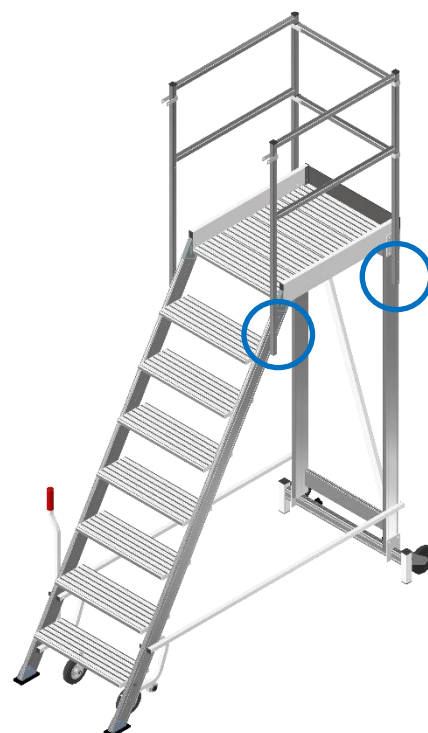

7. MONTARE I CORRIMANI, AVVITANDOLI ALL'ESTERNO DEI MONTANTI DELLA SCALA DI SALITA E AI PIATTI INSTALLATI SUL PARAPETTO (CERCHI BLU), TRAMITE LE VITI IN DOTAZIONE.

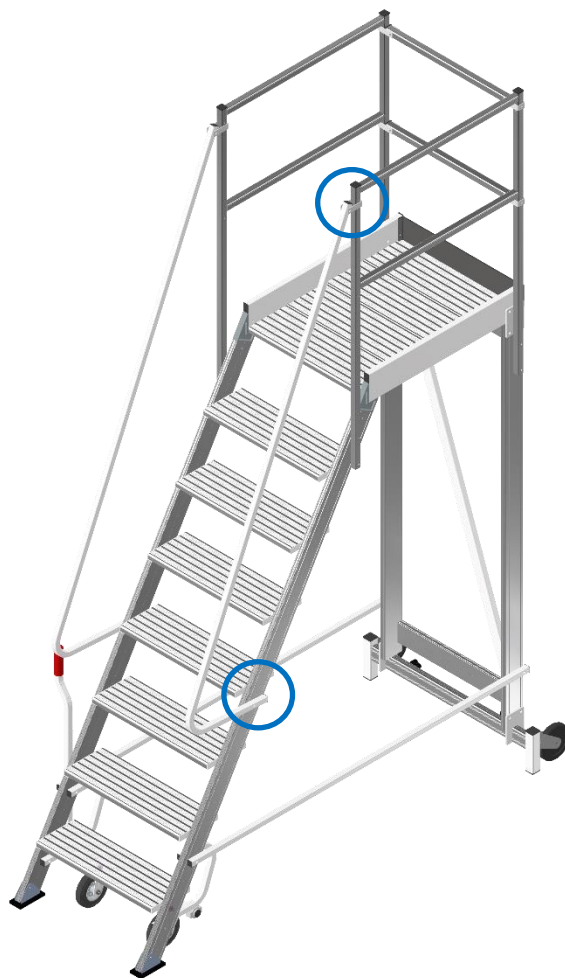

## MANUTENZIONE, RIPARAZIONE E IMMAGAZZINAMENTO

L'uso professionale richiede regolari ispezioni ad ogni utilizzo.

Verificare ad ogni utilizzo il corretto funzionamento di ogni parte dello sgabello.

Riporre lo sgabello lontano da fonti di calore elevate o a temperature troppo basse. Proteggerla da polvere ed intemperie.

Mantenere puliti gli sgabelli utilizzando detersivi non corrosivi.

Gli sgabelli devono essere immagazzinati puliti ed asciutti dopo ogni utilizzo.

Non effettuare interventi di riparazione su sgabelli danneggiati, ma rivolgersi, in tal caso, al rivenditore o direttamente al fabbricante.

Non lasciare gli sgabelli esposti ad agenti atmosferici.

Al termine della vita dello sgabello, questo o parti di questo non devono essere disperse nell'ambiente.

Rivolgersi a centri di raccolta autorizzati.

## REGISTRO VERIFICHE

DATA	DESCRIZIONE CONTROLLO	POS	NEG	EFFETTUATO DA:
	VERIFICA INTEGRITÀ MONTANTI			
	VERIFICA INTEGRITÀ GRADINI			
	VERIFICA INTEGRITÀ COMPONENTI			
	SEGNALAZIONE DIFETTO:			
	AZIONE CORRETTIVA:			

DATA	DESCRIZIONE CONTROLLO	POS	NEG	EFFETTUATO DA:
	VERIFICA INTEGRITÀ MONTANTI			
	VERIFICA INTEGRITÀ GRADINI			
	VERIFICA INTEGRITÀ COMPONENTI			
	SEGNALAZIONE DIFETTO:			
	AZIONE CORRETTIVA:			

DATA	DESCRIZIONE CONTROLLO	POS	NEG	EFFETTUATO DA:
	VERIFICA INTEGRITÀ MONTANTI			
	VERIFICA INTEGRITÀ GRADINI			
	VERIFICA INTEGRITÀ COMPONENTI			
	SEGNALAZIONE DIFETTO:			
	AZIONE CORRETTIVA:			

DATA	DESCRIZIONE CONTROLLO	POS	NEG	EFFETTUATO DA:
	VERIFICA INTEGRITÀ MONTANTI			
	VERIFICA INTEGRITÀ GRADINI			
	VERIFICA INTEGRITÀ COMPONENTI			
	SEGNALAZIONE DIFETTO:			
	AZIONE CORRETTIVA:			



**Il presente manuale è redatto da S.T.P. S.R.L. in data 30/01/24**



**www.stpscale.it**  
**Via Galileo Galilei,8**  
**20057 Assago (MI) – Italy**  
**Tel. +39 02 4880554 r.a.**  
**E-mail: [info@stpscale.it](mailto:info@stpscale.it)**